

LULI

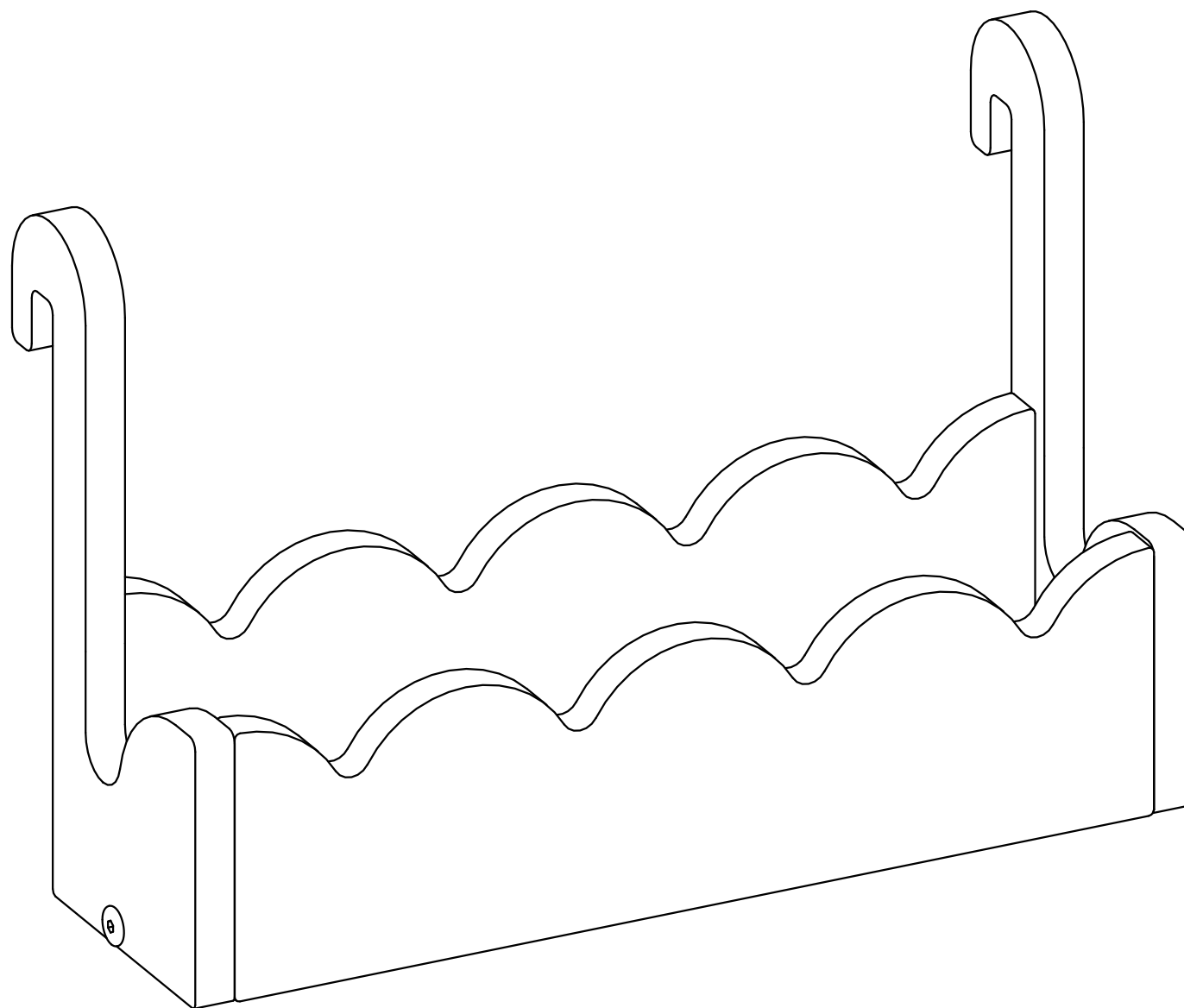

Instrukcja złożenia

PRZECZYTAJ PRZED ZŁOŻENIEM MEBLA

- 1) Upewnij się, że masz odpowiednio dużo wolnego miejsca na montaż.**
- 2) Przed całkowitym rozpakowaniem zmierz elementy w celu sprawdzenia ich zgodności z zamówieniem.**
- 3) Po wypakowaniu elementów z kartonów sprawdź kompletność zestawu z instrukcją montażu. Jeśli stwierdzisz, że czegoś brakuje - daj nam znać - prześledzimy proces pakowania zamówienia i w razie potrzeby przyślemy brakujące części.**
- 4) Zastanów się, czy będziesz potrzebować pomocy przy montażu, jeśli uznasz to za konieczne, znajdź pomocnika. (Do montażu łózek piętrowych zalecamy współpracę dwóch osób).**
- 5) Montaż drewnianych kołków musi odbywać się na twardej, płaskiej powierzchni.
Używając młotka w tym procesie nie stosuj zbyt dużej siły.**

PAMIĘTAJ!

NIGDY NIE WBIJAJ DREWNIANYCH KOŁKÓW W POWIETRZU
LUB BEZ PODPARCIA ELEMENTU!

ZESTAWIENIE NARZĘDZI

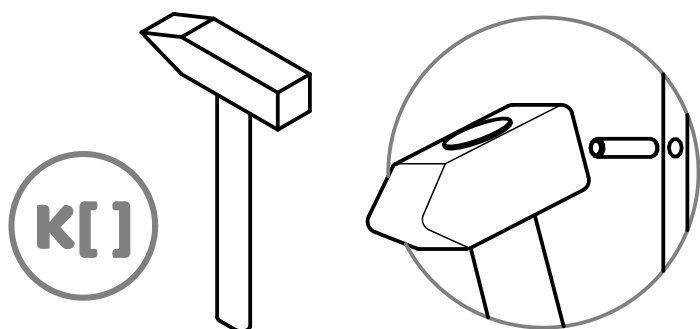

K[]

MŁOTEK do KOŁKÓW

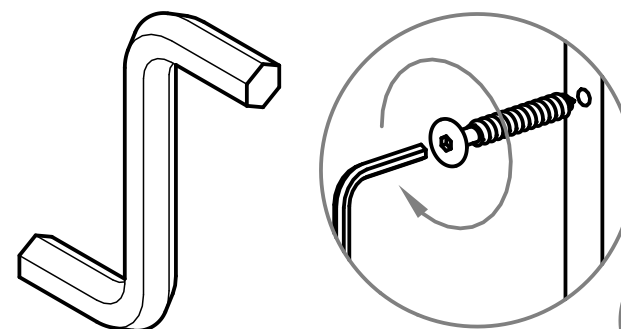

S[]

Zawarty w zestawie!

KLUCZ IMBUSOWY do ŚRUB

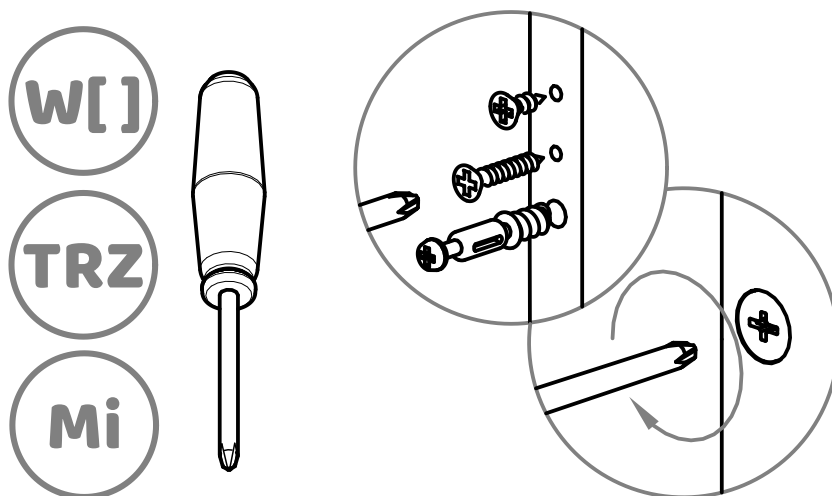

W[]

TRZ

Mi

**ŚRUBOKRĘT do WKRĘTÓW,
TRZPIENI I MIMOŚRODÓW**

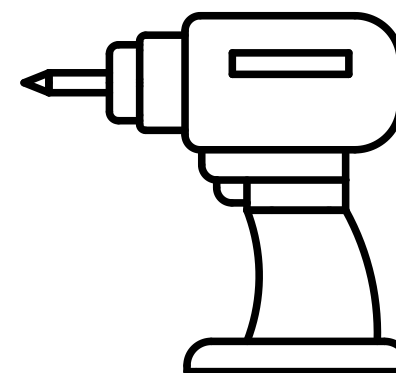

WKRĘTARKA

Używać wyłącznie na niskim biegu,
aby uniknąć uszkodzenia elementów

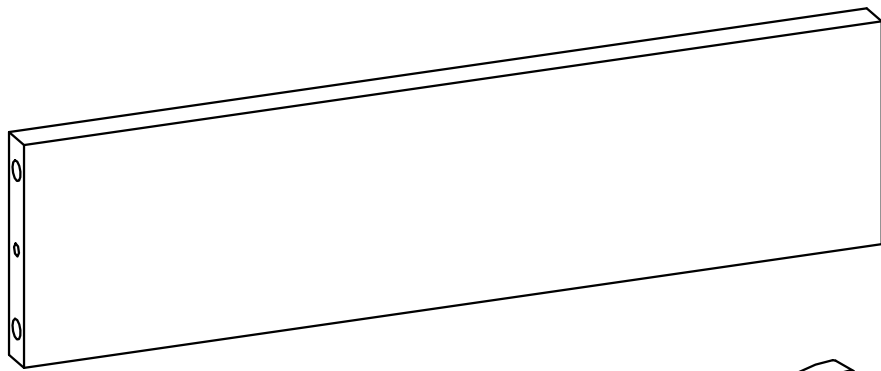

A

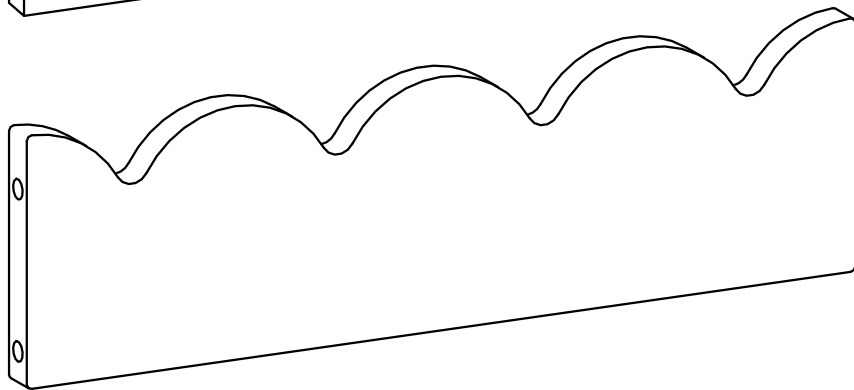

B

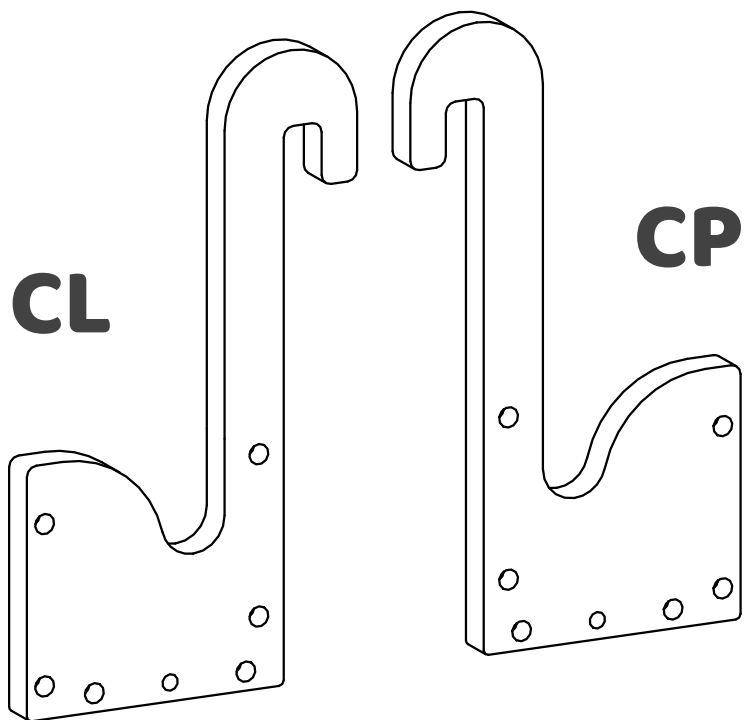

CL

CP

LULI

A

x1

B

x2

CL

x1

CP

x1

ŚRUBY/INNE

S50

x2

K8

x12

F

x2

S50 M6x50

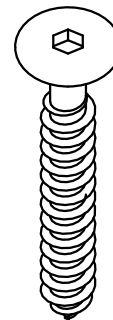

K8 M8x35

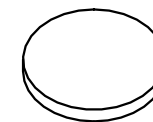

F

1

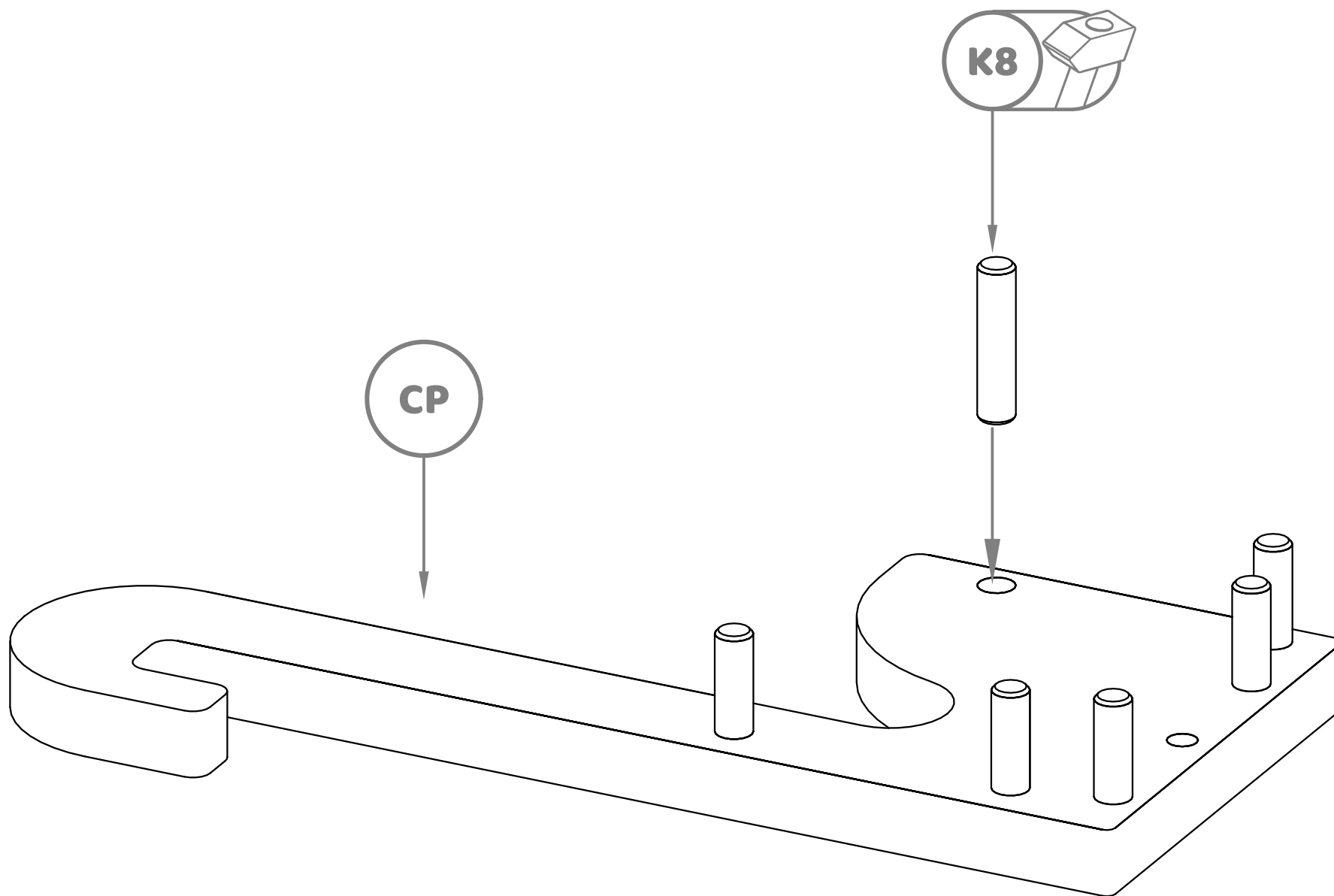

2

Powtórz czynności dla elementu **CL.**

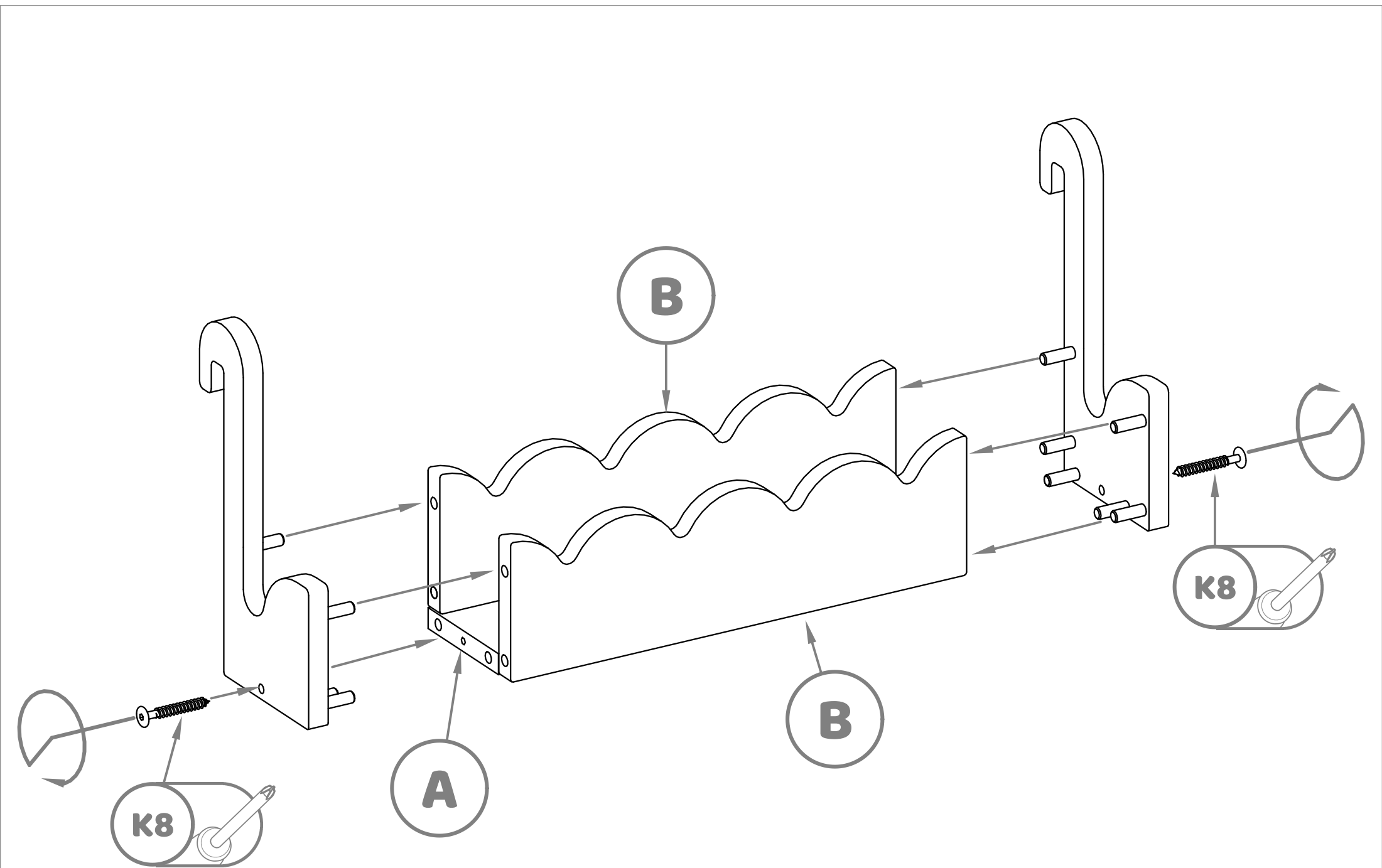

3

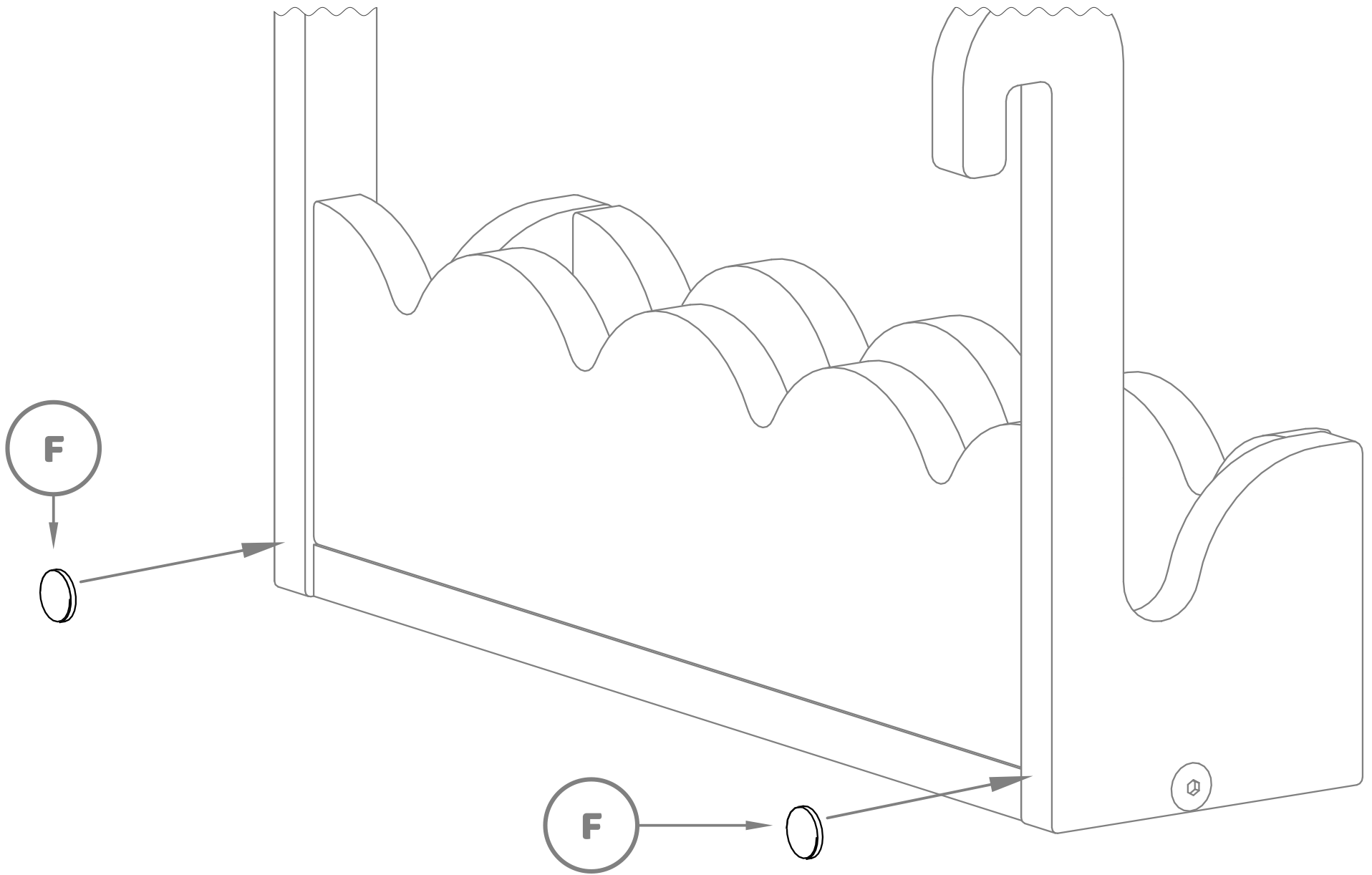

4

Przyklej filcowe podkładki (F) na tylne krawędzie, aby zapobiec uszkodzeniu powierzchni łóżka.

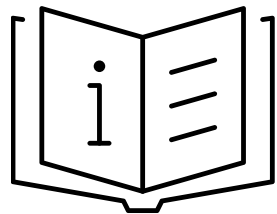

**UWAGA
WAŻNE**

**ATTENTION
IMPORTANT**

**ACHTUNG
WICHTIG**

**ATTENTION
IMPORTANTE**

**ATTENZIONE
IMPORTANTE**

**ATENCIÓN
IMPORTANTE**



Regularnie sprawdzaj, czy wszystkie mocowania są dobrze dokręcone.

Regularly check that all fasteners are properly tightened.

Überprüfen Sie regelmäßig, ob alle Befestigungen gut angezogen sind.

Vérifiez régulièrement que tous les fixations sont bien serrées.

Controlla regolarmente che tutte le fissaggi siano ben stretti.

Revisa regularmente que todos los elementos de sujeción estén bien apretados.



Zawsze postępuj zgodnie z instrukcjami montażu i użytkowania producenta.

Always follow the manufacturer's assembly and usage instructions.

Befolgen Sie immer die Montage- und Gebrauchsanweisungen des Herstellers

Suivez toujours les instructions de montage et d'utilisation du fabricant.

Segui sempre le istruzioni di montaggio e utilizzo del produttore.

Siempre sigue las instrucciones de montaje y uso del fabricante.



Korzystaj wyłącznie z oryginalnych części zamiennych dostarczonych przez producenta.

Use only original spare parts supplied by the manufacturer.

Verwenden Sie nur originale Ersatzteile, die vom Hersteller geliefert werden.

Utilisez uniquement des pièces de rechange d'origine fournies par le fabricant.

Utilizza solo pezzi di ricambio originali forniti dal produttore.

Utiliza únicamente piezas de repuesto originales proporcionadas por el fabricante.



Zapewnij odpowiednią wentylację pomieszczenia, aby uniknąć pleśni.

Ensure proper ventilation in the room to avoid mold.

Sorgen Sie für eine angemessene Belüftung des Raumes, um Schimmel zu vermeiden.

Assurez une ventilation adéquate de la pièce pour éviter la moisissure.

Assicurati di ventilare adeguatamente la stanza per evitare la muffa.

Asegúrate de proporcionar una ventilación adecuada en la habitación para evitar el moho.

ADDRESS

SMARTWOOD
Łazy 103a
37-550 Radymno

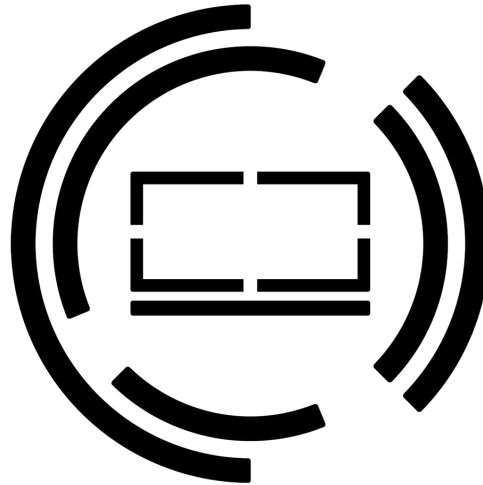

smartwood®

CONTACT

PL

shop@smartwood.pl
+48 535 982 922

DE/ENG

shop@smartwood.de
+49 160 98618205

FR/ENG/IT/ES

shop@smartwoodkids.fr
+33 (0)6 43 07 41 53

*Phone support only in French or English

smartwood.pl

smartwood.de

smartwoodkids.fr

SCAN
ME

